



# MV PUSH Brugervejledning



## Brugervejledning til multifunktionel feje-sugemaskine

**MV650H**

Første løbenummer #: 102615001

### Tilbehør

STYREHJULSSÆT	SLANGESÆT	POSEOVERTRÆKSSÆT	FILTPOSESÆT	OVERTRÆKSSÆT
Skal anvendes på hårde overflader for optimale køreevner.	Anvendes til rengøring af svært fremkommelige steder.	Indsamler blade, strå og græs.	Kan bruges under alle former for støvede forhold.	Med indvendigt beskyttelseshylster som forebygger slid på huset.
P/N 840129	P/N 840116	P/N 840134	P/N 840129	P/N 840201

### oversatte instruktioner

VIGTIGT - LÆS OMHYGGELIGT INDEN BRUG OG GEM TIL SENERE BRUG.



# MV PUSH Brugervejledning



## INDHOLD

SPECIFIKATIONER OG STØJ/VIBRATION .....	3
SIKKERHEDSMÆRKATER .....	4
MONTAGEVEJLEDNING .....	5-8
DRIFT .....	9-11
VEDLIGEHOLDELSE OG FEJLFINDING .....	11-13
ILLUSTRERET STYKLISTE .....	14-20
KOMFORMITETSERKLÆRING.....	21-23

Gå til <http://www.billygoat.com> for fransk-canadiske oversættelser af brugervejledningerne.

Visitez <http://www.billygoat.com> pour la version canadienne-française des manuels de produits



# MV PUSH Brugervejledning



## SPECIFIKATIONER

	MV650H
Motortype	Honda GSV190AA1A
Hestekræfter	6.5 (4.85 kW)
Brændstofkapacitet	1.6 qt (1.5 L)
Oliekapacitet	0.69 qt (0.65L)
Samlet vægt	28 lbs (12.7 kg)
Forsendelsesvægt	157 lbs (71.2 kg)
Samlede dimensioner	180 lbs (81.7 kg)
Maks. tilladt hældning	28" Wide x 62.5" Long x 45.5" High
I overensstemmelse med standarderne i 2000/14/EEC	20°
Støjniveau ved maskinførerens øre	103 dB(a) at 3320 rpm

## Støjdata



LWA

STØJNIVEAU 83 dB(a) ved maskinføreren

103 dB

Støjtest af produktet blev udført i overensstemmelse med 2000/14/EEC samt ISO11094, og blev udført d. 17.05.2005 under nedenstående forhold.

 Det her anførte støjniveau er det højeste niveau målt blandt samtlige modeller i denne brugervejledning. Se venligst fabrikkens plade på maskinen for støjniveauet for netop din model.

Almene betingelser:	Solskinsvejr
Temperatur:	66,2°F (19°C)
Vindhastighed	8,5 mph (13,7 kmh)
Vindretning:	Syd sydvest
Luffugtighed:	59%
Barometrisk tryk:	29,9" Hg (101,35kPa)

## VIBRATIONSDATA

VIBRATIONSNIVEAU 1,43g (14,00m/s<sup>2</sup>)

Vibrationsniveauet ved styret er målt både lodret, vandret og på langs ved hjælp af kalibreret vibrationstestudstyr. Testene blev udført d. 24.05.2006 under nedenstående forhold.

Almene betingelser:	Solskinsvejr
Temperatur:	73,7°F (23,2°C)
Vindhastighed	8,05 mph (3,6m/s)
Vindretning:	Sydlig
Luffugtighed:	83,5%
Barometrisk tryk:	29,91" Hg (101,31 kPa)



# MV PUSH Brugervejledning



## SIKKERHEDSMÆRKATER

De viste mærkater nedenfor er alle anbragt på din BILLY GOAT®-MV feje-sugemaskine. Hvis enkelte mærkater mangler eller er beskadiget, skal de udskiftes inden maskinen benyttes. Elementnumrene fra den illustrerede stykliste og delnumrene letter bestillingen af nye mærkater. Den korrekte placering af de enkelte mærkater kan udledes af oversigten med tal- og elementnumre.

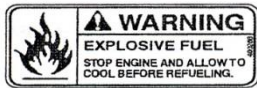

MÆRKAT BRÆNDSTOFADVARSEL  
ELEMENT 55 P/N 400268



MÆRKAT ØRER ØJNE LUFTVEJE LÆS  
ELEMENT 162 P/N 100346

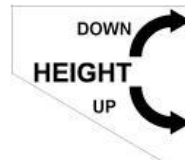

MÆRKAT HØJDEJUSTERING  
ELEMENT 34 P/N 840054



MÆRKAT FARE  
ELEMENT 11 P/N 400424



MÆRKAT FARE  
ELEMENT 174 P/N 810736



MÆRKAT DØRÅBNING  
ELEMENT 175 P/N 840080

## MOTORMÆRKATER



## BETJENINGSELEMENTER



Speederfunktion  
P/N 840045



# MV PUSH Brugervejledning



## MONTAGEVEJLEDNING

Din BILLY GOAT® MV feje-sugemaskine leveres fra fabrikken i en samlet kasse. Den er fuldstændig samlet bortset fra kølerhjelm og det øverste håndtag. Hardware til montage af kølerhjelms/øverste del af styret er midlertidigt installeret på det nederste styr og huset.



**LÆS** alle sikkerhedsinstruktionerne inden du samler maskinen.

**VÆR FORSIGTIG** når du fjerner maskinen fra kassen. Montagekonstruktionen kølerhjelms/øverste del af styret er fastgjort til maskinen med kabler.

### RESERVEDELSPOSE &

Garantibevis P/N- 400972, brugervejledning P/N-840244, almene sikkerhedshenvisninger P/N-100294 og konformitetserklæring P/N-840204

**!** Du skal altid **FRAKOBLE** tændrørskablet inden du samler maskinen.

1. Fastgør kølerhjelm til huset og hold den på plads, mens du udfører trin 2.  
*BEMÆRK:* Sørg for at kabelføringen går via undersiden af kølerhjelm og huset. (Se fig. 1)
2. Start med at installere centreringsbolten (element 170), den skal flugte med møtrikken på huset. (Se fig. 2)
3. Monter resten af kølerhjelm på huset ved hjælp af den passende hardware.  
*BEMÆRK:* Det er nødvendigt at anbringe bolt/underlagsskiven fra indersiden ved at række ind igennem kølerhjelm. (Se fig. 2)
4. Fastgør den øverste bøjle på styret til det nederste styr ved hjælp af den passende hardware. Gentag herefter processen på modsatte side. (Se fig. 3 på næste side)
5. Fastgør enden af stangen (element 164) til stangen på dyseåbningen. Stram kontramøtrikken for at fiksere stangen. (Se fig. 4 på næste side)
6. Fastgør stangen på dyseåbningen til dyseåbningen ved hjælp af den passende hardware. *BEMÆRK:* Det er nemmere at gøre dette med dyseåbningen lukket.
7. Fastgør enden af stangen til stangen (se fig. 5 på næste side)
8. Fastgør stangen på dyseåbningen til håndtaget. Dette gøres med dyseåbningen lukket og håndtaget sat på indstillingen "slangesæt". *BEMÆRK:* Kontroller at dyseåbningen kan lukkes og åbnes helt op (se side 15). Stram eller løs enden af stangen (element 164) for justeringer. (Se fig. 4 og 5 på næste side)
9. Installer kabelbinderne.
10. Herefter kobler du tændrørskablet til igen.
11. Anbring posen.

### Tjekliste over medfølgende dele

- Honda 6,5 motor
- Reservedelspose P/N-840187
- Ty-wraps kabelbindere (2 stk.)

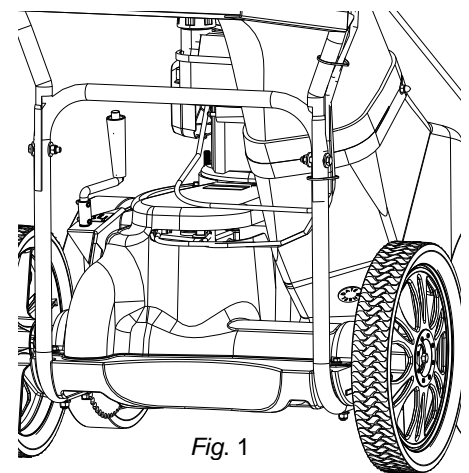

Fig. 1

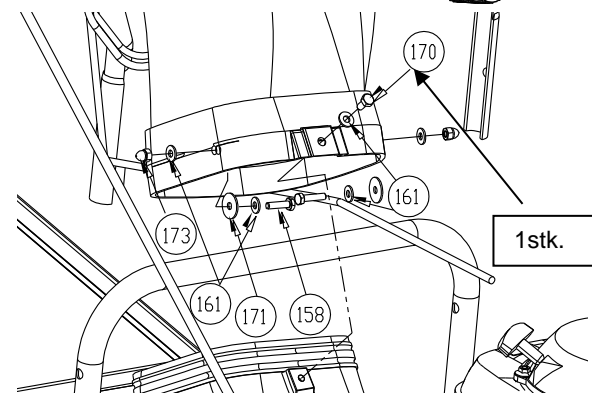

Fig. 2



# MV PUSH Brugervejledning

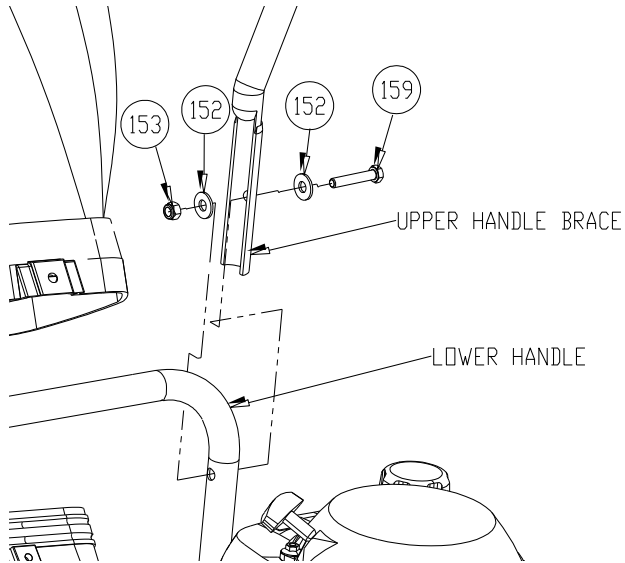

Fig. 3

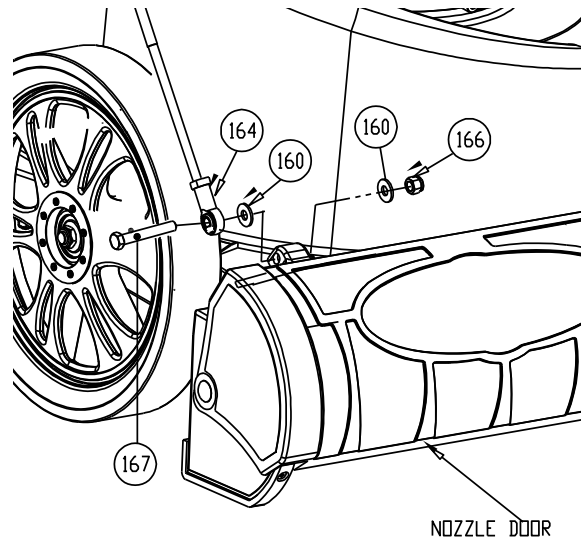

Fig. 4

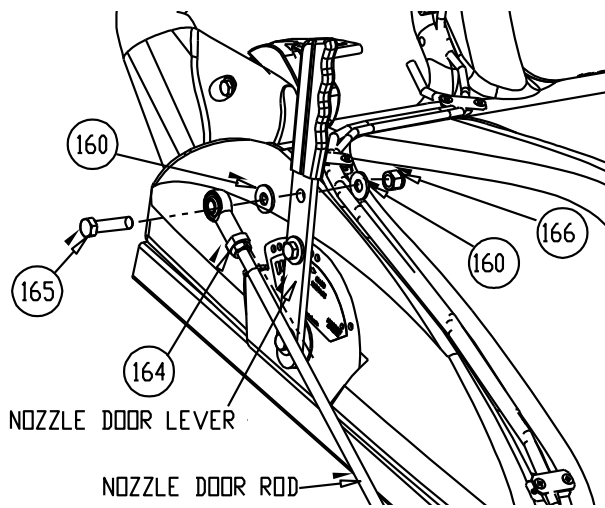

Fig. 5

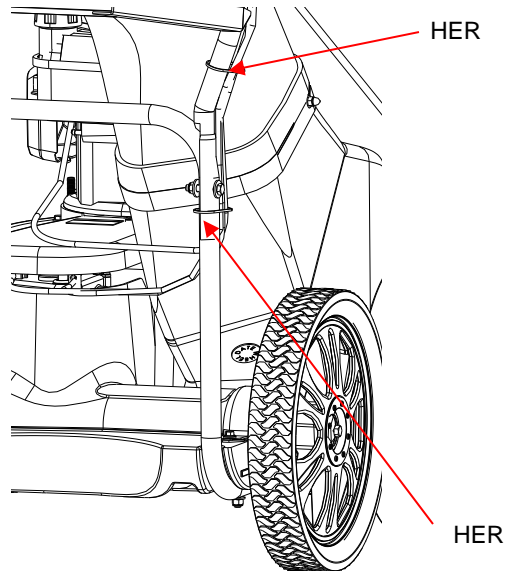

Fig. 6

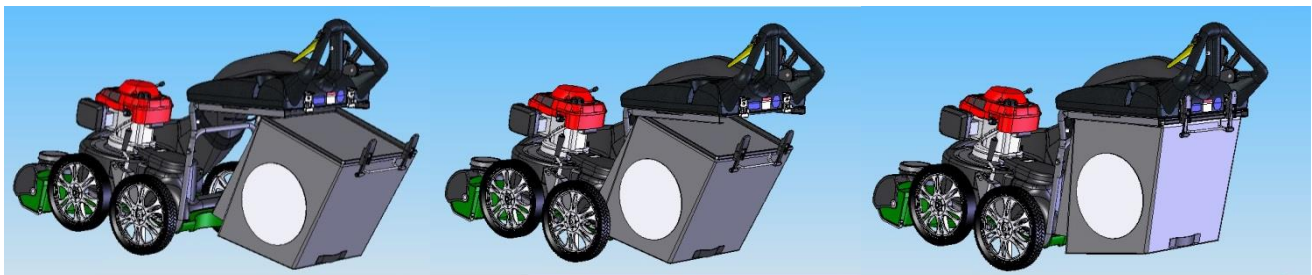
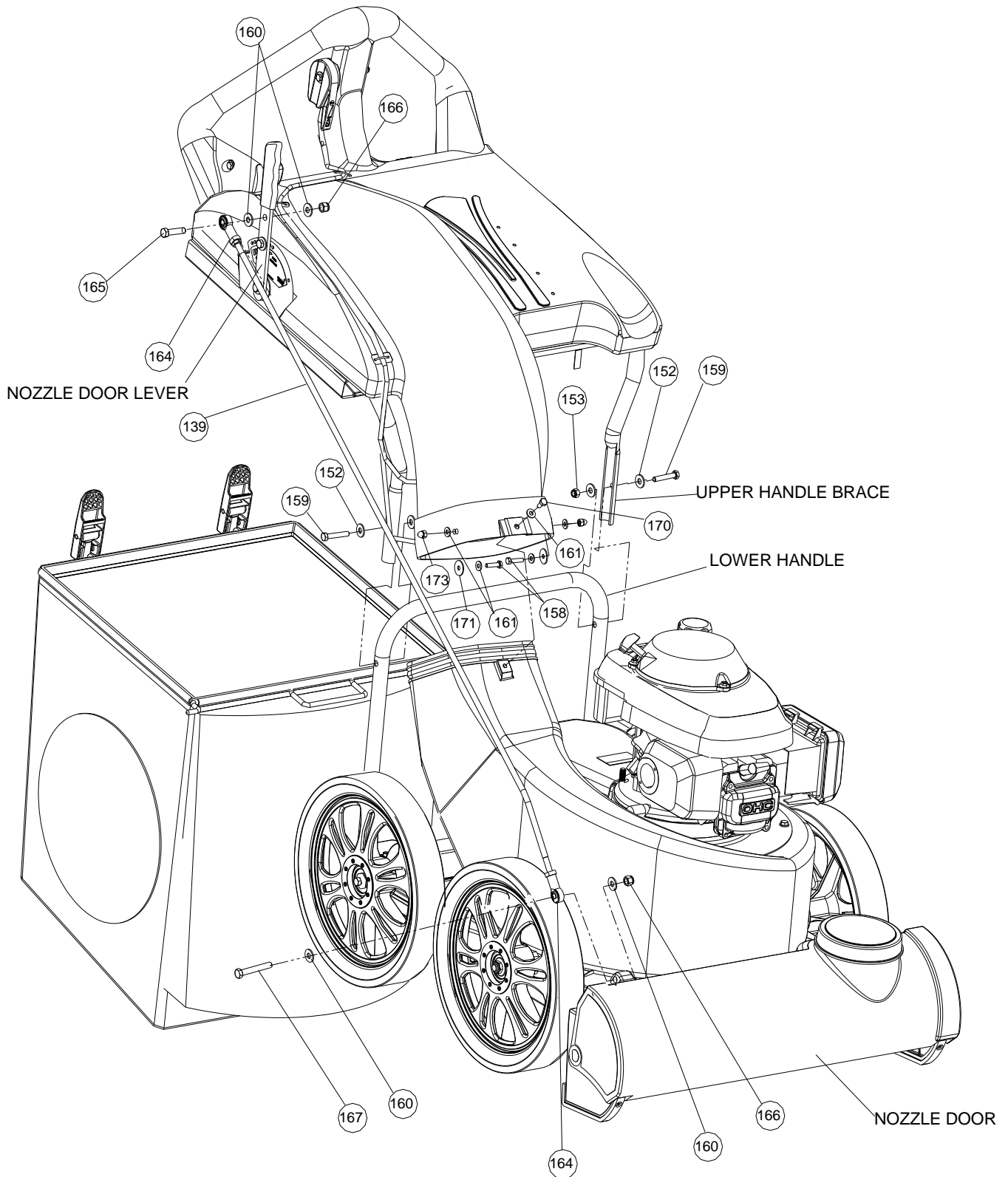

Fig. 7





# MV PUSH Brugervejledning





# MV PUSH Brugervejledning



## RESERVEDELSPOSE HARDWARE

ITEM NO.	PART NO.	DESCRIPTON	QTY
139	840061	ROD LIFT NOZZLE DOOR	1
150	900407	TY- WRAP	2
152	8171003	WASHER 5/16" FLAT ZP	4
153	8160002	NUT LOCK 5/16"-18	2
158	8041006	SCREWCAP 1/4"-20 X 1" ZP	2
159	8041031	SCREWCAP 5/16" X 1 3/4" ZP	2
160	8171004	WASHER 3/8 FLAT	4
161	8172007	WASHER 1/4" SAE ZP	5
164	400886	ROD END BALL JOINT 3/8" NF	2
165	8041052	SCREWCAP 3/8"-16 X 1 1/2" ZP	1
166	8160003	NUT LOCK 3/8"-16	2
167	8041056	SCREWCAP 3/8"-16 X 2 1/2" ZP	1
170	8041004	SCREWCAP 1/4"-20 X 3/4" HCS ZP	1
171	8172019	WASHER FENDER 1/4" ZP	2
173	840071	NUT ACORN 1/4"-20	2





# MV PUSH Brugervejledning



## Drift

Denne feje-sugemaskine er designet til at opsamle affald, organisk materiale og lignende affaldsprodukter. Maskinen bør ikke bruges til andre formål end det ovenfor anførte.

### BETJENINGSPANEL

Under drift befinder maskinføreren sig bag maskinen mellem håndtagene på styret. Maskinføreren skal STÅ på en sådan måde, at han eller hun kan få godt fat i håndtagene og samtidig har nok plads til at styre maskinen. Betjeningspanelet er vist nedenfor.

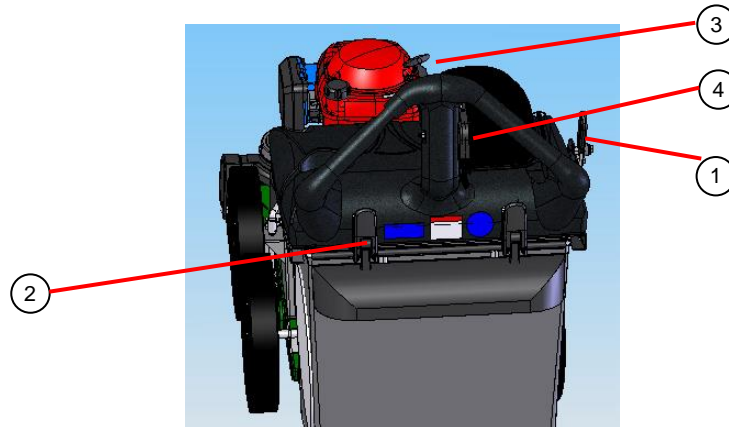

Betjeningspanelet i detaljer

1 Justering af dyseåbning  
4 Gashåndtag

2 Poselås

3 Startsnor

### SÅDAN STARTER DU MASKINEN

 **TJEK** motorens oliestand inden du anvender maskinen.

**START ALDRIG** maskinen uden at opsamlingsposen er på plads.

1. Anbring maskinen på en jævn, fast overflade uden sten eller andet affald.
2. Sæt gashåndtaget på CHOKE.
3. Hold godt fast i maskinen med venstre hånd på håndtaget. Træk i startsnoren med højre hånd for at starte motoren. **BEMÆRK:** Træk langsomt i startsnoren indtil du kan mærke modstand. Træk herefter hurtigt i snoren for at undgå kickback.
4. Flyt gashåndtaget tilbage på FAST, og lad motoren arbejde sig op i det korrekte driftstempo.

### SÅDAN SLUKKER DU MASKINEN

1. Træk gashåndtaget hele vejen tilbage til STOP.

Hold fast i maskinen med venstre hånd på styret under start.

Træk i startsnoren med højre hånd.



Fig. 8

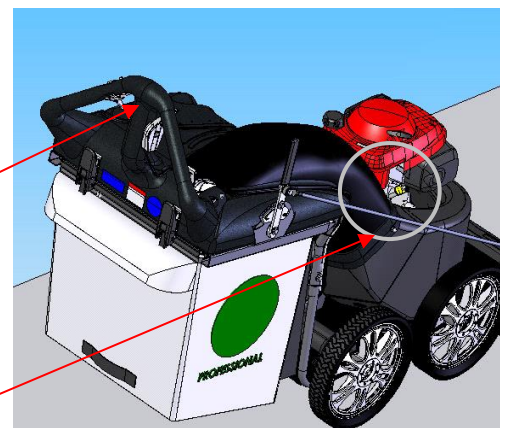

Fig. 9



# MV PUSH Brugervejledning



## HØJDEJUSTERING AF SUGEDYSEN

**For maksimal opsamlingsevne:** Juster dysen, så den er helt tæt på affaldet, dog uden at blokere dysens luftgennemstrømning. **BEMÆRK:** Dysen må aldrig begraves i affaldet. Sugdysen hæves og sænkes ved at dreje henholdsvis med og mod urets retning på håndsvinget. (Se fig. 10)

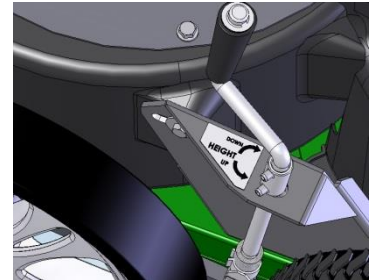

Fig. 10

## JUSTERING AF SUGEDYSENS ÅBNING

Sugdysens åbning kan justeres for maksimal ydeevne under diverse forhold.

- Når håndtaget er trukket helt tilbage, er dysen helt åben. Denne indstilling er perfekt til arbejde på grønsvær og græsoverflader. (Se fig. 11)
- Kører du på et hårdt underlag, skal du sætte håndtaget i midten. (Se fig. 12)
- Luk dysen, hvis du ønsker at bruge slangesættet (P/N 840116). Ekstra tilbehør. Denne indstilling er optimal sammen med slangesættet. (Se fig. 13)



Fig. 11



Fig. 12



Fig. 13

## FEJE-SUGEMASKINEN I DRIFT

Denne maskine er designet til at opsuge løv, græsafklipninger og andet organisk affald.

Affald iblandet dåser, flasker og små mængder sand kan også suges op, men dette er dog ikke maskinens hovedformål. Når du opsuger dåser, flasker og sand, forkorter du maskinens levetid. Hvis du arbejder under støvede forhold, kan det være nødvendigt at købe et filtposesæt (P/N 840022).

Maskinen må ikke anvendes, hvis den vibrerer kraftigt. Hvis maskinen vibrerer kraftigt skal du slukke motoren øjeblikkeligt.

Kontroller herefter maskinen for skader eller nedslidte kompressorhjul, løse kompressorhjulbolte- eller nøgler, løs motor eller fastklemte genstande. Bemærk: Se styklisten for præcise specifikationer for kompressorhjulsbolt og torsionskraft. (Se side 13: Sådan fjerner du kompressorhjulet).

## SÅDAN RENSER DU EN TILSTOPPET DYSE



Du skal altid **FRAKOBLE** tændrørskablet inden du udfører vedligeholdelsesarbejde på maskinen.

1. Slå motoren fra og vent på at kompressorhjulet standser helt.
2. Start med at frakoble tændrørskablet.
3. Husk at bruge beskyttelseshandsker. Fjern det tilstoppende materiale. Pas på: Det tilstoppende materiale kan indeholde skarpe genstande.
4. Herefter kobler du tændrørskablet til igen.



# MV PUSH Brugervejledning



## OPSAMLINGSSPOSE

Opsamlingsposerne slides op under brug, dette er helt normalt.

Der kan købes overtrækshylstre til poserne til brug under forskellige forhold. (Se overtrækshylstret på tilbehørslisten side 1).

Posen **MÅ IKKE** anbringes på eller i nærheden af varme overflader, det være sig f.eks. en maskine.

 Sørg altid for at motoren er slukket helt inden du fjerner eller tømmer posen!

### \*\*\*\*\*TIPS\*\*\*\*\*

Tøm opsamlingsposen ofte for at undgå at fylde den så meget, at du til sidst ikke kan løfte den.

Mange feje-sugemaskiner bruges til at opsamle skrald blandet med støv. Din maskine kan godt bruges til at rengøre støvede områder nu og da. Du kan dog minimere støvets skadelige virkning ved hjælp af disse enkle forholdsregler:

- Kør maskinen i tomgang med en fjerdedel motorkraft.

• Vask opsamlingsposen i maskinen eller med trykspuling hvis den ikke bliver ren under normal rensning. Posen skal tørres fuldstændigt inden brug.

Det er en god ide at have en eller flere ekstra opsamlingsposer (P/N 840189) ved hånden, da du så sparer nedetid mens de beskidte poser rengøres.

Filtposen (P/N 840194) er optimal når du arbejder under støvede forhold.

## Vedligeholdelse

### VEDLIGEHOLDELSSESINTERVALLER

Vedligeholdelse skal udføres med følgende intervaller:

Vedligeholdelse	Efter hver brug	Dagligt eller efter 5 timers brug	Efter 25 timers brug
Kontroller for slidte eller ødelagte dele	•		
Tjek for overdrejet vibrationsniveau		•	
Tjek for løse dele		•	
Rengør opsamlingsposen	•		
Smør højdeindstilleren. (Se fig. 17)			•

### ALMINDELIGE RESERVEDELE

- Pose; P/N 840189 original reservedelspose.
- Anti-glid; P/N 840041 Dyseafskærmning



# MV PUSH Brugervejledning



## SÅDAN FJERNER DU KOMPRESSORHJULET

  **LÆS** alle sikkerhedsinstruktionerne inden du vedligeholder maskinen.

 Du skal altid **FRAKOBLE** tændrørskablet inden du udfører vedligeholdelsesarbejde på maskinen.

1. Vent til motoren er kølet helt af. Herefter frakobler du tændrørskablet.
2. Tøm motoren for benzin- og olierester.
3. Fjern motor, løbehjul og monteringsplade ved at fjerne bolte rundt uden for huset.
4. Forlader motor fastgjort til plade, fjern løbehjul bolt og låseskive og skub løbehjulet off krumtapakslen. (A aftrækker kan være påkrævet). ADVARSEL: Du må ikke tabe løbehjul.
5. Hvis løbehjul ikke glide krumtapaksel, placere to koben mellem løbehjul og boliger på hver sin side. Lirke løbehjulet væk fra motoren, indtil det løsner. Ved hjælp af en gennemtrængende olie kan hjælpe løsne en fastsiddende pumpehjul.
6. Hvis pumpehjulet ikke kan løsnes, opnå en 3 / 8-24 x 2 3/4 "længere bolt af type med samme diameter og tråd som pumpehjulet bolt. Invert motor og skovlhjul og støtte motoren over jorden for at forhindre rekyl skader. Tråd længere bolt manuelt i krumtapakslen indtil bolt bunde. Ved hjælp af en passende gear eller hjul aftrækker mod bolthovedet og pumpehjulet back-plade (nær bladene), fjern løbehjulet fra akslen.
7. For at geninstallere løbehjul, brug en ny impeller bolt og låseskive.
8. Spænd løbehjulet bolt. Torque pumpehjul bolt til 33-38 Ft. lbs. (45-51 N.m).
9. Geninstaller motor, løbehjul, og monteringspladen på boliger i omvendt rækkefølge.
10. Før tilslutning tændrørskablet, langsomt trække motoren starter reb at sikre, at løberen kan rotere frit.
11. Tilslut tændrørskablet.

## LEDNINGSDIAGRAM

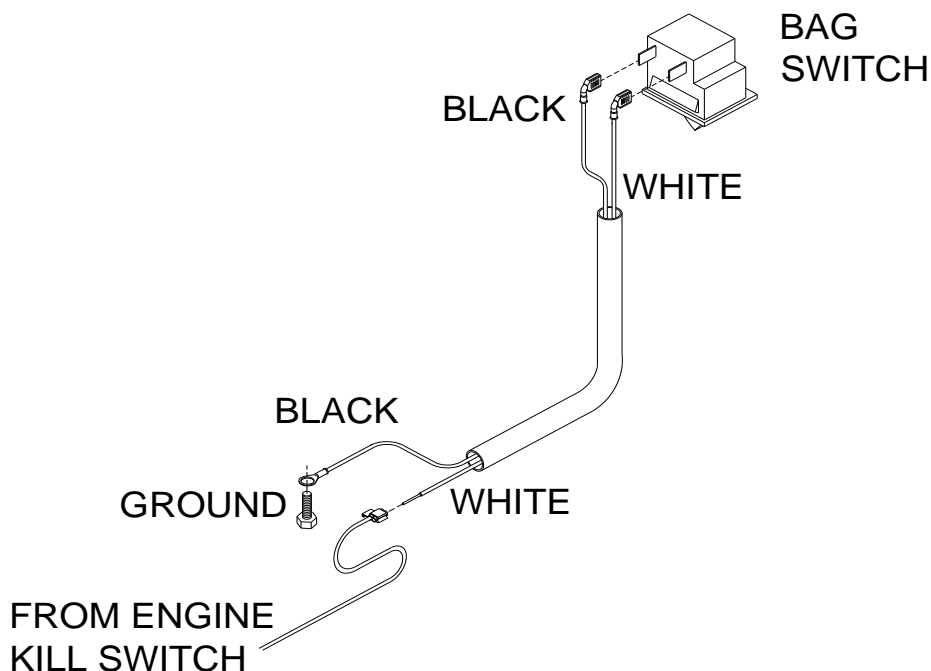

Kontakt kredsløb - skematisk diagram



# MV PUSH Brugervejledning



## FEJLFINDING

Problem	Mulig årsag	Løsning
Maskinen suger enten slet ikke eller kun svagt	Beskidt eller fuld opsamlingsposen eller filter. Dysehøjden er indstillet for højt eller for lavt. Hætten til slangen mangler. Tilstoppet dyse eller udstødning. Overdreven mængde affald.	Rengør opsamlingsposen og filtret. Ryst posen ren eller vask den. Juster dysehøjden (se side 10).  Find hætten til slangen. Rens dyse eller udstødning (se side 10). Sørg for at der kommer luft ind sammen med affaldet.
Overdreven vibration	Løst eller skævt siddende kompressorhjul.  Løs motor.	Tjek kompressorhjulet og udskift det om nødvendigt.  Tjek motoren.
Motoren starter ikke	Gashåndtaget befinder sig på off. Motoren kører ikke med fuld choker.  Motoren er løbet tør for benzin eller benzinen er for gammel. Tændrørskablet er ikke sluttet til. Gasventilen er slået fra. Beskidt luftrenser.  Sikkerhedslåsen på posepladen er frakoblet.	Tjek gashåndtagets indstilling (se side 9). Tjek gashåndtaget og chokerens indstilling (se side 9). Tjek benzinen.  Slut tændrørskablet til. Slå gasventilen til. Rengør eller udskift luftrenseren. Kontakt en kvalificeret servicetekniker. Spænd posen korrekt fast eller tjek om stangen er bøjet.
Motoren er låst, kan ikke standes	Kompressorhjulet sidder fast eller er tilstoppet.  Motorproblem.	Fjern det fastklemte materiale (se side 10).  Kontakt et motorværksted for hjælp til motorproblemer.



# MV PUSH Brugervejledning



## MV PUSH NOZZLE PARTS DRAWING

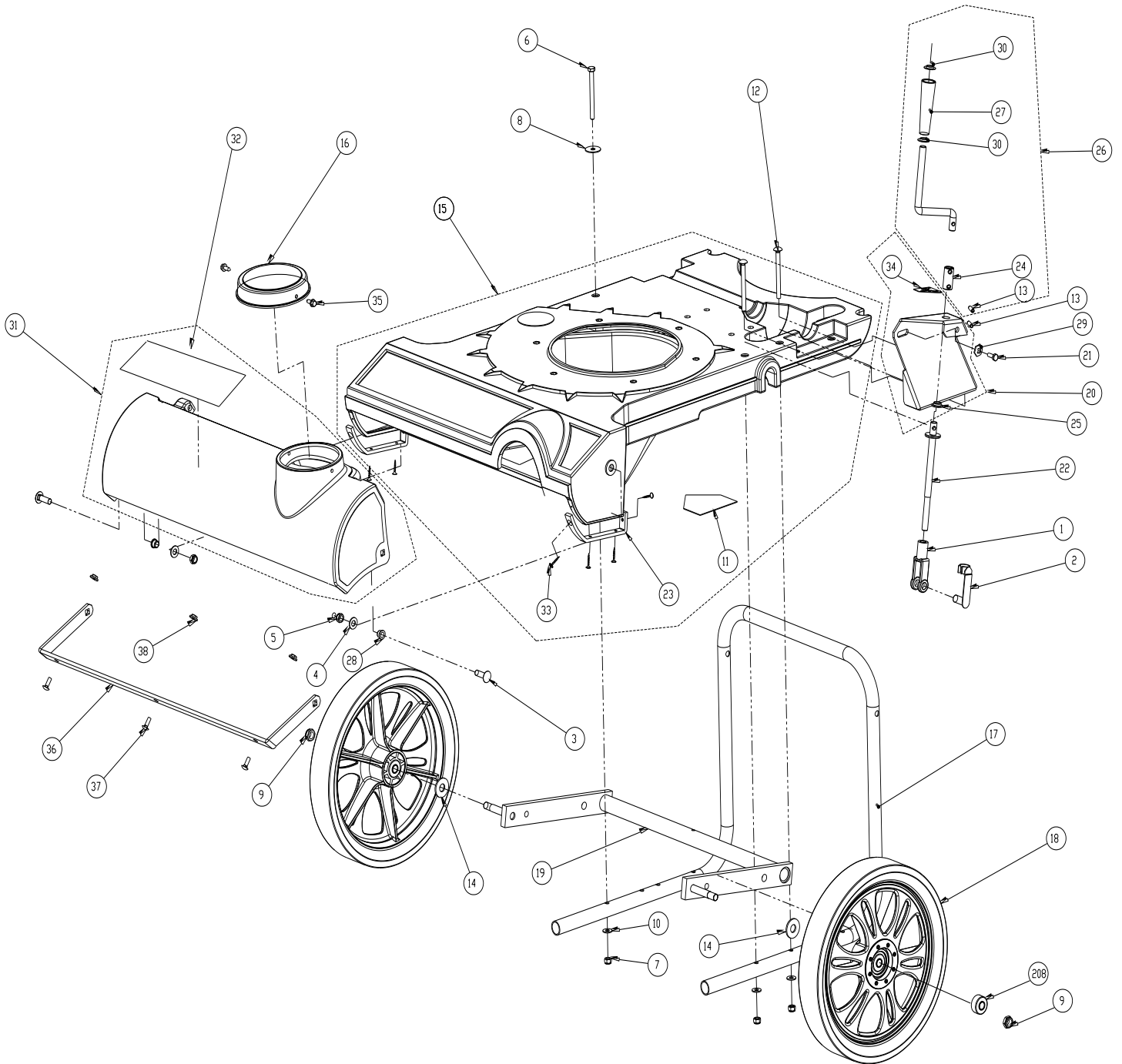

Nozzle Assembly





# MV PUSH Brugervejledning



## MV PUSH NOZZLE PARTS LIST

ITEM NO.	PART NUMBER	DESCRIPTION	MV650H QTY.
1	350127	YOKE 1/2 - 20	1
2	350128	PIN YOKE 1/2"	1
3	840243	SCREWCAP BUTTON HEAD 3/8"-16 X 1 1/4" PL	2
4	8172009	WASHER 3/8" SAE ZP	2
5	8161042	NUT LOCK 3/8-16 LT WT THIN ZP	2
6	8041038	SCREWCAP 5/16 -18 x 3 1/2	1
7	8160002	NYLON INSERT LOCKNUT 5/16-18 UNC	3
8	8172020	WASHER FLAT FENDER 5/16	1
9	8161044	NYLON INSERT LOCKNUT 1/2-13 UNC THIN	2
10	8171002	WASHER 1/4" FC ZP	3
11	400424	LABEL WARNING OPEI	1
12	8024050	BOLTCARRIAGE 5/16-18X3 1/2	2
13	520156	ROLL PIN 1/4 X 1 LONG	2
14	8172011	WASHER 1/2" SAE ZP	2
15	840118	NOZZLE MV VAC ASSEMBLY	1
16	840019	CAP 5 IN HOSE VAC	1
17	840024	HANDLE LOWER MV VAC	1
18	840101	WHEEL 14" ASSEMBLY WITH BEARING AND TIRE	2
19	840104	AXLE FRONT WA MV VAC	1
20	840155	HGT ADJ WA W/LABEL MV VAC	1
21	8041004	SCREWCAP 1/4 - 20 x 0.75 HWH	1
22	840034	LINK HGT ADJ MV VAC	1
23	840041	BRACKET NOZZLE WEAR GUARD MV VAC	2
24	840029	ROD CONNECT HGT ADJ	1
25	840073	BUSHING 0.5" ID 0.625 OD X X 0.250	1
26	840119	ROD HANDLE CRANK ASSEMBLY	1
27	840057	HANDLE CRANK 0.5 ID X 3.72 LONG	1
28	840078	BUSHING 3/8" ID 1/2" OD X 3/8" LONG	2
29	840158	WASHER LOCK 1/4" TWISTED TOOTH	1
30	840207	NUT PAL 0.5" ID X 0.75 OD	2
31	840135	NOZZLE COVER MV VAC	1
32	840259	LABEL MV BADGING	1
33	840035	SCREW PLASTIC	8
34	840054	LABEL HGT ADJ MV VAC	1
35	840082	SCREW PLASTITE 1/4"-10 X 3/4 HWH ZP	2
36	840088	BRACKET NOZZLE COVER REINFORMENT MV	1
37	8024021	BOLT CARRIAGE 1/4-20X0.75	3
38	900455	NUT FLANGE 1/4-20	3
208	840017	MV WHEEL BEARING	2



# MV PUSH Brugervejledning



## MV PUSH ENGINE PARTS DRAWING

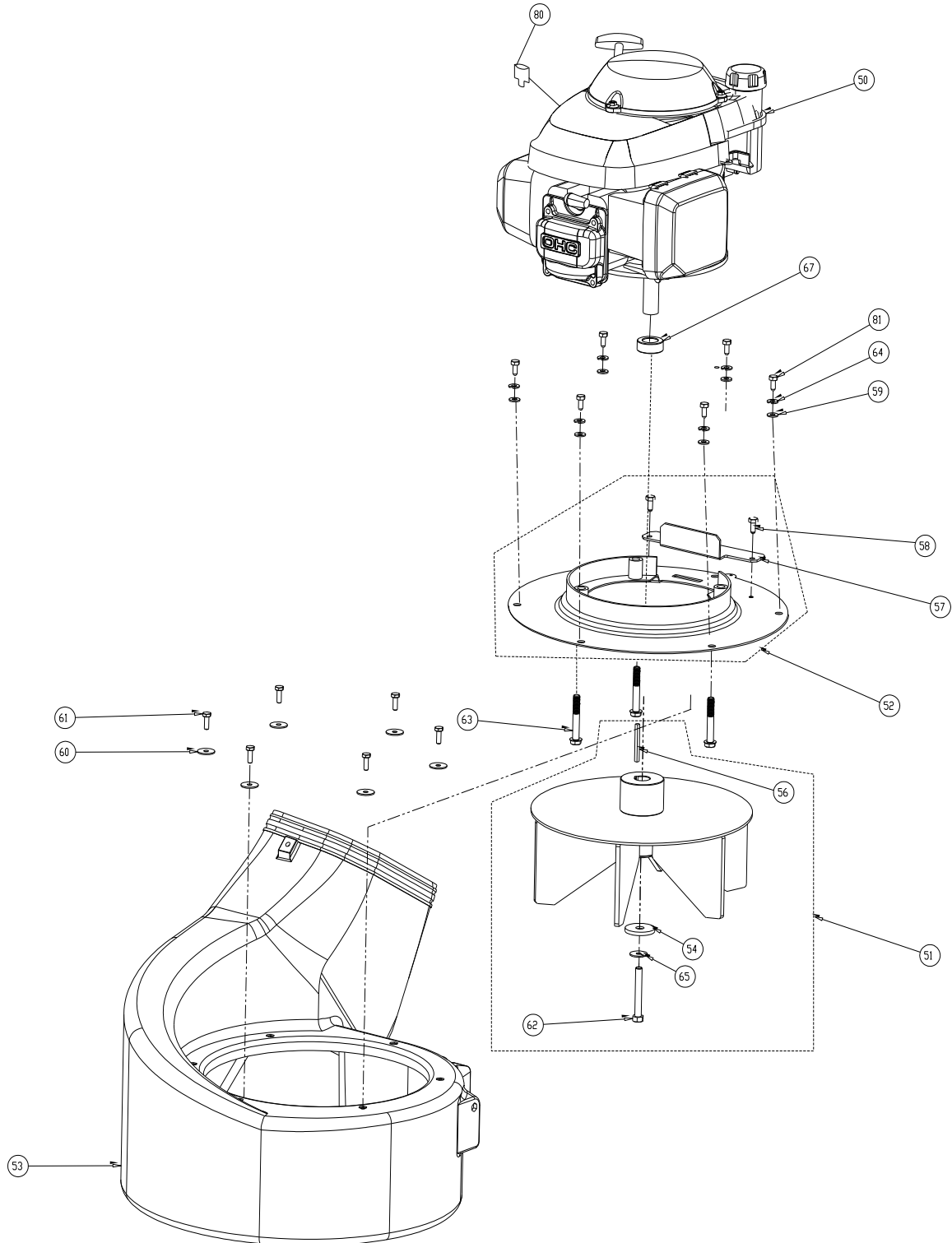



# MV PUSH Brugervejledning



## MV PUSH ENGINE PARTS LIST

ITEM NO.	PART NUMBER	DESCRIPTION	MV650H QTY.
50	840069	ENGINE HONDA 6.5 VERTICAL GSV190	1
51	840137	IMPELLER ASSEMBLY PUSH MV VAC	1
52	840111	TOP PLATE ASSEMBLY PUSH MV VAC	1
53	840205	HOUSING PLASTIC VAC	1
54	440153	WASHER 1.5 OD X .453 ID X .25 THK	1
56	9201087	SQ KEY 2.125 X .187	1
57	840220	BRACKET COVER TOP PLATE VAC	1
58	890359	SCREW 1/4"-20 X 5/8" HWH	2
59	8172007	WASHER 1/4" SAE ZP	6
60	8172019	WASHER FENDER 1/4 ZP	6
61	8041004	SCREWCAP 1/4 - 20 x 0.75 HWH	6
62	790167	SCREWCAP 3/8-24X2 3/4" W/PATCH LOCK	1
63	900564	SCREWCAP 3/8"-16X2 1/2" TAPTITE	3
64	8177010	WASHER SPLIT LOCK 1/4"	6
65	8177012	WASHER LOCK 3/8" ST MED	1
67	840083	SPACER 1.50OD X .875ID X .5 THK	1
80	840215	TERMINAL 18-14 BLUE T-TAP	1
81	840213	SCREWCAP 1/4-20X5/8 GR. 5	6



# MV PUSH Brugervejledning



## MV PUSH HOOD PARTS DRAWING

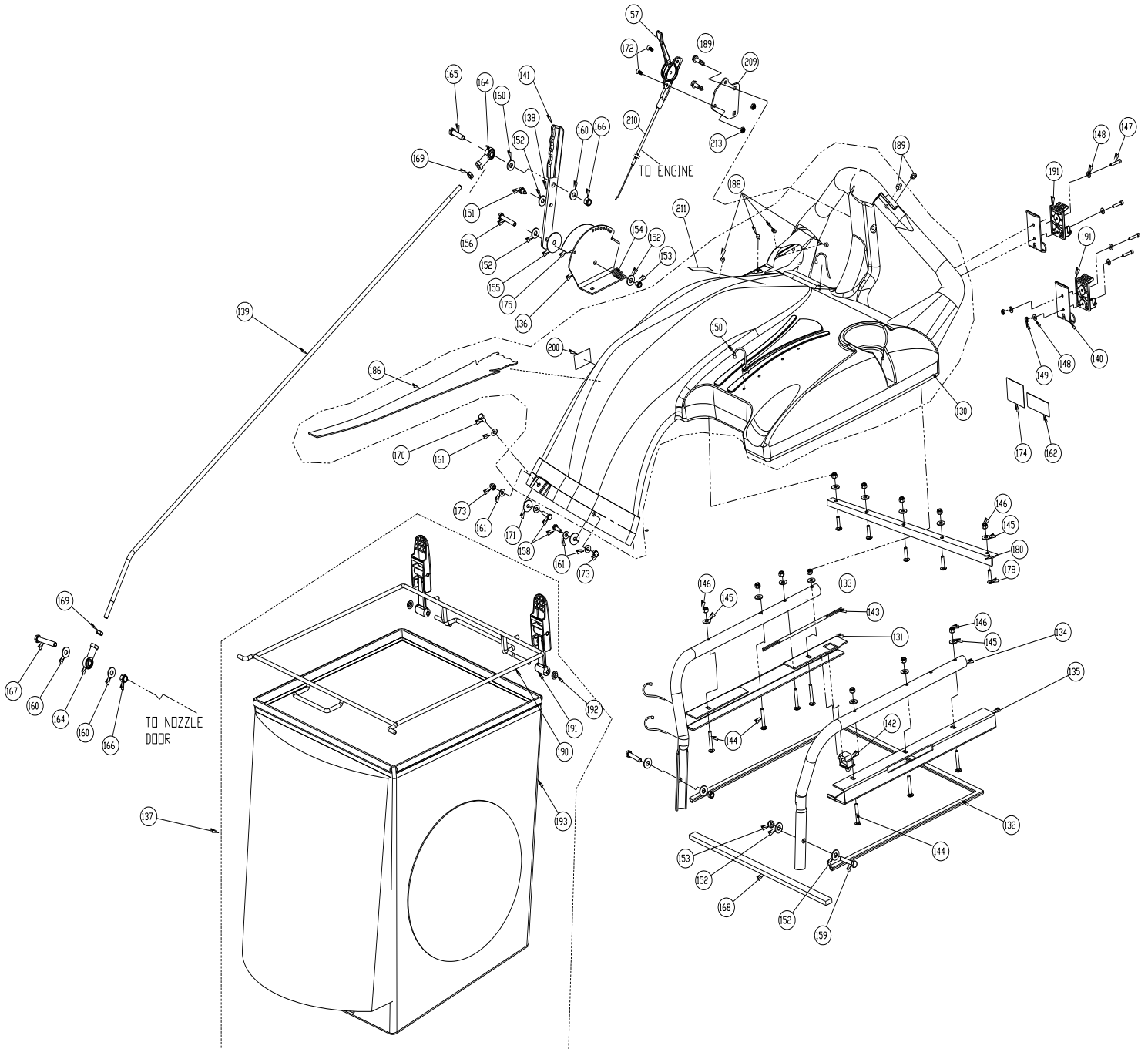



# MV PUSH Brugervejledning



## MV PUSH HOOD PARTS LIST

ITEM NO.	PART NUMBER	DESCRIPTION	MV650H QTY.
57	440013	CONTROL THROTTLE	1
130	840141	HOOD ASSY W/ LABEL MV VAC	1
131	840153	BRACKET BAG CHANNEL RH W/SEAL MV VAC	1
132	840196	SEAL BAG MV VAC	1
133	840037	TUBE HANDLE BRACE RH MV VAC	1
134	840038	TUBE HANDLE BRACE LH MV VAC	1
135	840154	BRACKET BAG CHANNEL RH W/SEAL MV VAC	1
136	840152	BRACKET NOZZLE DOOR ADJ W/LABEL MV VAC	1
137	840195	BAG ASSEMBLY MV VAC	1
138	840138	BAR LIFT NOZZLE DOOR W/ GRIP MV VAC	1
139	840061	ROD LIFT NOZZLE DOOR SP VAC	1
140	840062	PLATE BAG LATCH MV VAC	2
141	840191	GRIP LEVER LIFT	1
142	840058	SWITCH INTERLOCK VAC	1
143	840276	HARNESS WIRE ASSY MV VAC	1
144	8024025	BOLT CARRIAGE 1/4-20 X 1.75	7
145	8171002	WASHER 1/4" FC ZP	12
146	8160001	NYLON INSERT LOCKNUT 1/4-20 UNC	12
147	520018	SCREW HEX HEAD #10-24 X 1"	4
148	8172005	WASHER #10 SAE ZP	8
149	8164005	NYLON INSERT LOCKNUT 10-24 UNC	4
150	900407	TY WRAP	1
151	610347	PIN SCREW 1/4-28	1
152	8171003	WASHER 5/16 FLATWASHER Z/P	7
153	8160002	NYLON INSERT LOCKNUT 5/16-18 UNC	3
154	610429	SPRING LEVER GZ	1
155	610348	FIBRE WASHER	1
156	8041032	SCREWCAP 5/16"-18 X 2 ZP	1
158	8041006	SCREWCAP 1/4-20X1" ZP	2
159	8041031	SCREWCAP 5/16-18 X 1.75 ZP	2
160	8171004	WASHER 3/8" FC	4
161	8172007	WASHER 1/4" SAE ZP	6
162	100346	LABEL SAFETY PROTECT READ MANUAL	1
164	400886	ROD END BALL JOINT 3/8 NF	2
165	8041052	SCREW CAP 3/8-16X1 1/2 ZP	1
166	8160003	NYLON INSERT LOCKNUT 3/8-16 UNC	2
167	8041056	SCREWCAP 3/8"-16X2 1/2" ZP	1
168	840197	SEAL BAG FRONT HOOD 20.5 LONG	1
169	8149003	NUT REG 3/8-24 NF	2
170	8041004	SCREWCAP 1/4"-20X3/4" HCS ZP	1
171	8172019	WASHER FENDER 1/4 ZP	7
172	830514	SCREW MACH FLAT HD PHIL #10-24	2
173	840071	NUT ACORN 1/4-20	2
174	810736	LABEL DANGER FLYING DEBRIS	1
175	840080	LABEL NOZZLE DOOR MV VAC	1
178	8024021	BOLT CARRIAGE 1/4-20 X 3/4"	5
180	840214	BRACKET HOOD FRONT STRAIGHTENER	1
188	840113	PLUG SNAP RIVET 0.166 DIA	8
189	840114	PLUG SNAP RIVET 0.232 DIA	2
190	840040	ROD BAG WA MV VAC	1
191	840139	LATCH RUBBER ASSEMBLY MV VAC	2
192	360203	PAL NUT 0.312	2
193	840189	BAG DEBRIS MV VAC	1
209	840267	PLATE MV THROTTLE CONTROL	1
210	840268	CABLE THROTTLE CONTROL 52"	1
211	501314	LABEL THROTTLE	1
212	840082	SCREW PLASTITE 1/4"-10 X 3/4" HWH ZP	1
213	8164005	NUT LOCK LT #10-24 HEX	2



# MV PUSH Brugervejledning



## MV PUSH REAR AXLE PARTS DRAWING

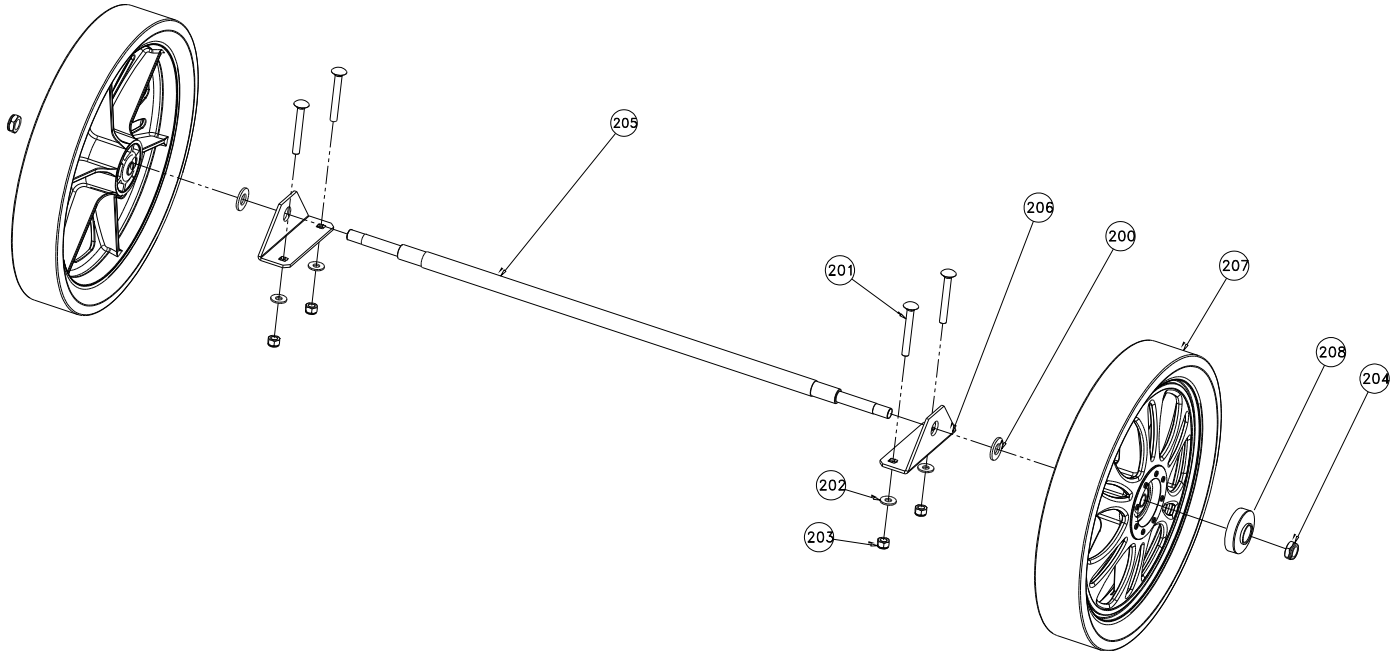

Rear Axle Assembly

## MV PUSH REAR AXLE PARTS LIST

ITEM NO.	PART NUMBER	DESCRIPTION	MV650H QTY.
200	8172011	WASHER FLAT 1/2" SAE	2
201	8024046	BOLT CARRIAGE 5/16-18X2 1/2	4
202	8171002	WASHER 1/4" FC ZP	4
203	8160002	NYLON INSERT LOCKNUT 5/16-18 UNC	4
204	8161044	NYLON INSERT LOCKNUT 1/2-13 UNC THIN	2
205	840091	SHAFT REAR AXLE PUSH VAC	1
206	840090	BRACKET REAR AXLE MOUNT PUSH MV VAC	2
207	840101	WHEEL 14" ASSEMBLY WITH BEARING AND TIRE	2
208	840017	MV WHEEL BEARING	2





# MV PUSH Brugervejledning



en	English	fi	Suomi	lv	Latviešu	ru	Русский
bg	Български език	fr	Français	nl	Nederlands	sl	Slovenščina
cs	Čeština	el	Ελληνικά	no	Norsk	sk	Slovák
da	Dansk	hr	Hrvatski	pl	Polski	sv	Svenska
de	Deutsch	hu	Magyar	pt	Português	tr	Türkçe
es	Español	it	Italiano	ro	Română		
et	eesti keel	lt	Lietuvių				

en	EC Declaration of Conformity	el	Δήλωση συμμόρφωσης ΕΚ	pl	Deklaracja zgodności UE
bg	Декларация за съответствие с европейските стандарти	hu	EU Megfelelőségi nyilatkozat	pt	Declaração de Conformidade à CE
cs	ES Prohlášení o shodě	hr	EC Deklaracija o sukladnosti	ro	Declarație de conformitate C.E.
da	EC Overensstemmelseserklæring	it	Dichiarazione di conformità CE	ru	Заявление о соответствии стандартам и нормам ЕС
de	EG-Konformitätserklärung	lt	EB atitikties deklaracija	sl	ES izjava o skladnosti
es	Declaración de Conformidad de la CE	lv	EK Atbilstības deklarācija	sk	Vyhlasenie o zhode
et	Eü vastavustunnistus	nl	E.G. Conformiteitverklaring	sv	EG-försäkran om överensstämmelse
fi	EC-vaatimustenmukaisuusvakuutus	no	CE konformitetserklæring	tr	EC Uygunluk Deklarasyonu
fr	Déclaration de conformité CE				

en	Category Vacuum	el	Κατηγορία κενό	pl	Kategoria Próznia
bg	Категория вакуум	hu	Kategória vákuum	pt	Categoria vácuo
cs	Kategorie Vakuové	hr	Kategorija Vakuum	ro	Categorie vid
da	Kategori vakuum	it	Categoria vuoto	ru	Категория вакуум
de	Kategorie Vakuum	lt	Kategorija Dulkių	sl	Kategorija vakuumska
es	Categoría Aspiradora	lv	Kategorija vakuums	sk	Kategória vákuové
et	Katagooria vaakum	nl	Categorie vacuüm	sv	Kategori vakuum
fi	Kategoria tyhjiö	no	Kategori vacuum	tr	Kategori Vakum
fr	Catégorie vide				

en	This is to certify that the products listed in this document meet the requirements of the European Community Law, and can carry the CE mark. These models comply with the following Directives and related Standards.
bg	Декларацията се издава в удостоверение на това, че изброените продукти съответстват на стандартите на правните норми на Европейския съюз и могат да носят знака CE. Моделите изпълняват директивите и техните стандарти, както следва.
cs	Tímto stvrujeme, že výrobky uvedené v tomto dokladu splňují požadavky zákonů Evropského společenství a mohou být označeny značkou CE. Tyto modely splňují následující směrnice a související normy.
da	Det bekræftes hermed, at de produkter, der er nævnt i dette dokument, opfylder bestemmelserne i EU-lovgivningen og kan bære CE-mærkatet. Disse modeller er i overensstemmelse med følgende direktiver og relaterede standarder:
de	Hiermit wird bescheinigt, dass die in diesem Dokument aufgeführten Produkte mit den gesetzlichen Bestimmungen der Europäischen Gemeinschaft übereinstimmen und das CE- Zeichen tragen können. Diese Modelle erfüllen die folgenden Richtlinien sowie weitere anzuwendende Normen.
es	La presente certifica que los productos enumerados en este documento cumplen con los requerimientos de la Legislación de la Comunidad Europea, y que pueden portar la marca CE. Estos modelos cumplen con las siguientes Directrices y Estándares relacionados:
et	Kinnitame, et eespool nimetatud tooted vastavad Euroopa Ühenduse seadusandluse nõuetele ja kannavad CE-märgistust. Eespool nimetatud mudelid vastavad järgmistele direktiividele ja seotud standardile:
fi	Vakuutamme, että tässä asiakirjassa luetellut tuotteet täyttävät Euroopan Unionin lainsäädännön asettamat vaatimukset ja voi saada CE-merkinnän. Nämä mallit täyttävät seuraavien direktiivien ja niitä koskevien standardien vaatimukset:
fr	Nous déclarons par la présente que les produits mentionnés dans le document sont conformes à la législation de la Communauté européenne et peuvent porter le marquage CE. Ces modèles sont conformes aux directives suivantes et aux normes connexes :
el	Με την παρούσα δήλωση πιστοποιείται ότι τα προϊόντα που αναφέρονται στην παρούσα πληρούν τις απαιτήσεις της Ευρωπαϊκής Κοινοτικής Νομοθεσίας και μπορούν να φέρουν τη σήμανση CE. Τα μοντέλα αυτά συμμορφώνονται με τις ακόλουθες Οδηγίες και τα σχετικά Πρότυπα.
hu	Ez annak tanúsítására szolgál, hogy a dokumentumban felsorolt termékek megfelelnek az Európai közösségi jog követelményeinek és viselheti a CE jelzést. Ezek a modellek eleget tesznek a következő irányelveknek és vonatkozó szabványoknak.
hr	Ovo je potvrda da proizvodi koji su navedeni u ovom dokumentu odgovaraju zakonima europske zajednice i da nose CE oznaku. Ovi modeli zadovoljavaju sljedeće direktive i odgovarajuće standarde.
it	Si certifica che i prodotti elencati nel presente documento soddisfanno i requisiti della legislazione della Comunità Europea e possono recare il marchio CE. Questi modelli sono conformi alle seguenti norme e direttive:
lt	Šiuo patvirtiname kad šiose dokumente paminėti produktai atitinka Europos Bendrijos įstatymų reikalavimus ir jie gali būti pažymėti CE ženklu. Šie modeliai atitinka sekančias direktyvas ir standartus.
lv	Ar šio tiek apstiprināts, ka šajā dokumentā uzskaitītie izstrādājumi atbilst Eiropas Kopienas Likuma prasībām un var tikt marķēti ar emblēmu CE. Šie modeļi atbilstis sekojošajām Direktīvām un attiecīgajām Normām.
nl	Hiermee wordt gecertificeerd dat de producten die in deze lijst staan opgesomd, voldoen aan de wettelijke voorschriften van de Europese Gemeenschap en mogen worden voorzien van de CE markering. Deze modellen voldoen aan de volgende richtlijnen en bijbehorende normen:
no	Dette sertifiserer at produktene som er nevnt i dette dokumentet oppfyller kravene som stilles av EU, og at de dermed kan CE-merkes. Disse modellene tilfredsstiller følgende direktiver og relaterte standarder:
pl	Niniejszym zaświadcza się, że produkty wymienione w niniejszym dokumencie spełniają wymogi Prawa Wspólnoty Europejskiej i mogą nosić oznakowanie CE. Modele te spełniają wymogi następujących dyrektyw i powiązanych norm.
pt	O presente documento certifica que os produtos listados neste documento atendem aos requisitos das Leis da Comunidade Europeia e podem levar a marca CE. Esses modelos estão de acordo com as seguintes diretivas e padrões relacionados.
ro	Prin prezenta se atestă faptul că produsele menționate în acest document îndeplinesc cerințele de Drept Comunitar European și pot purta sigla C.E. Aceste modele sunt în conformitate cu următoarele directive și standarde asociate.
ru	Настоящим удостоверяется, что перечисленные в этом документе изделия соответствуют требованиям законов Европейского Союза и могут быть обозначены знаком CE. Эти модели отвечают требованиям следующих директив и соответствующих стандартов.
sl	To služi kot potrditev, da izdelki, ki so navedeni v tem dokumentu, ustrezajo zahtevam zakonodaje Evropske skupnosti in so lahko opremljeni z oznako CE. Ti modeli so v skladu z naslednjimi direktivami in povezanimi standardi.
sk	Týmto vyhlasujeme, že výrobky uvedené v tomto dokumente, splňajú požiadavky zákonov ES a môžu byť označené značkou CE. Tieto modely vyhovujú nasledujúcim smerniciam príslušným normám.
sv	Härmed försäkras att produkterna som finns listade i detta dokument uppfyller kraven i Europeiska gemenskapens lagstiftning och kan förses med CE-märket. Modellerna uppfyller följande direktiv och tillhörande normer.
tr	Bu belgede belirlenen ürünlerin Avrupa Birliği Yasası gereksinimlerini karşılayarak CE işareti taşıyabilmesini onaylamak içindir. Bu modeller aşağıdaki Direktif ve ilgili Standartlarla uyumludur



# MV PUSH Brugervejledning



en	Directive:	2006/42/EC	hu	Irányelv:	2006/42/EC	pt	Directiva:	2006/42/EC
bg	Директива:	2006/42/EC	el	Οδηγία:	2006/42/EC	ru	Директива:	2006/42/EC
cs	Směrnice č.:	2006/42/EC	hr	Direktiva:	2006/42/EC	ro	Directiva:	2006/42/EC
da	Direktiv:	2006/42/EF	it	Direttiva:	2006/42/EF	sl	Direktiva:	2006/42/EF
de	Richtlinie:	2006/42/EG	lt	Direktyva:	2006/42/EG	sk	Smernica:	2006/42/EG
es	Directriz:	2006/42/EC	lv	Direktīva:	2006/42/EC	sv	Direktiv:	2006/42/EC
et	Direktiiviga:	2006/42/EÜ	nl	Richtlijn:	2006/42/EÜ	tr	Direktif:	2006/42/EÜ
fi	Direktiivi:	2006/42/EC	no	Direktiv:	2006/42/EC			
fr	Directives :	2006/42/CE	pl	Dyrektywy:	2006/42/CE			

en Model	Guaranteed Sound Power Level	Measured Sound Power Level	Sound Pressure Level at Operator's Ear (1)	Engine Net Power	Hand/Arm Vibration (2)	Mass
bg Модел	Гарантирано ниво на звука	Измерено ниво на звука	Налягане на звука, измерено на нивото на ухото на оператора (1)	Мощност на двигателя	Вибрация на дланта и на ръката (2)	Маса
cs Model	Garantovaná hladina akustického výkonu	Změřená hladina akustického výkonu	Hladina akustického tlaku naměřená u ucha obsluhující osoby (1)	Užitečný výkon motoru	Vibrace rukou/paž (2)	Váha
da Model	Garanteret støjniveau	Målt støjniveau	Lydtrykniveau ved brugerens øre (1)	Maskine Netto kraft	Vibration af hånd/arm (2)	Vægt
de Modell	Garantierter Schalleistungspegel	Gemessener Schalleistungspegel	Schalldruckpegel am Ohr der Bedienungsperson (1)	Motornettleistung	Vibrationen an Hand/Arm (2)	Masse
es Modelo	Nivel garantizado de potencia acústica	Nivel medido de potencia acústica	Nivel de presión acústica en el oído del operador (1)	Potencia neta del motor	Vibración mano / brazo (2)	Masa
et Model	Garanteeritud helivõimsuse tase	Mõõdetud helivõimsuse tase	Helirõhu tase kasutaja kõrva juures (1)	Masin puhas töötav	Võkumine käsi / käsivars (2)	Massi
fi Malli	Taattu äänitehotaso	Mitattu äänitehotaso	Äänenpaine taso käyttäjän korvan tasolla (1)	Moottorin nettoteho	Käden/käsivarsin värinä (2)	Paino
fr Modèle	Niveau de bruit garanti	Niveau de bruit mesuré	Niveau sonore au niveau de l'oreille de l'opérateur (1)	Puissance nette du moteur	Vibrations au niveau de la main/du bras (2)	Masse
el Μοντέλο	Εγγυημένη στάθμη ηχητικής ισχύος	Μετρηθείσα στάθμη ηχητικής ισχύος	Στάθμη ηχητικής πίεσης στο αυτί του χειριστή (1)	Καθαρή ισχύς κινητήρα	Χειροβραχίον κι δόνηση (2)	Μάζα
hu Model	Garantált hangteljesítmény szint	Mért hangteljesítmény szint	Hangnyomás szint a gépkezelő fülénél (1)	Motor hasznos teljesítménye	Kéz/kar vibráció (2)	Tömeg
hr Model	Zajamčena razina snage zvuka	Izmjerena razina snage zvuka	Razina zvučnog tlaka na uhu rukovatelja (1)	Neto snaga motora	Vibracije šake/ruke (2)	Masa
it Modello	Livello acustico garantito	Livello acustico misurato	Livello di pressione acustica all'orecchio dell'operatore (1)	Potenza netta motore	Vibrazioni a mani/braccia (2)	Massa
lt Modelis	Garantuotas triukšmo lygis	Pamatuotas triukšmo lygis	Garso spaudimo lygis įrangos naudotojui (1)	Variklio bendras galingumas	Rankenos vibracija (2)	Masė
lv Modelis	Garantētais skaņas jaudas līmenis	Izmērītais skaņas jaudas līmenis	Skaņas spiediena līmenis pie operatora ausis (1)	Dzinēja neto jauda	Rokas/pleca vibrācija (2)	Masa
nl Model	Gegarandeerd geluidsdrukniveau	Gemeten geluidsdrukniveau	Geluidsdrukniveau bij het oor van de gebruiker (1)	Netto motorvermogen	Trilling van hand/arm (2)	Mass
no Modell	Garantert lydstyrkenivå	Målt lydstyrkenivå	Lydtrykk-nivå ved operatørens øre (1)	Motorens netto krefter	Hånd/arm-vibrasjon (2)	Masse
pl Model	Gwarantowany poziom mocy akustycznej	Zmierzony poziom mocy akustycznej	Poziom ciśnienia akustycznego w uchu operatora (1)	Moc netto silnika	Drżania ręki/ramienia (2)	Masa
pt Modelo	Nível de potência de som garantido	Nível de potência de som medido	Níveis de pressão do som no ouvido do operador (1)	Potência útil do motor	Vibração na mão/braço (2)	Massa
ro Model	Nivel de zgomot garantat	Nivel de zgomot măsurat	Nivel de presiune acustică la urechea operatorului (1)	Putere netă motor	Vibrație mână/braț (2)	Masă
ru Модель	Гарантированный уровень звуковой мощности	Измеренный уровень звуковой мощности	Уровень звукового давления на месте оператора (1)	Полезная мощность двигателя	Интенсивность вибрации на ладонях/руках (2)	Вес
sl Model	Zajamčena raven zvočne moči	Izmerjena raven zvočne moči	Raven zvočnega tlaka pri užesu uporabnika (1)	Izhodna moč motorja	Tresljaji na rokah (2)	Masa
sk Model	Zaručená hladina akustického výkonu	Nameraná hladina akustického výkonu	Hladina akustického tlaku pôsobiaceho na ucho obsluhy (1)	čistý výkon motora	Ruka/Rameno Vibrácia (2)	Masa
sv Modell	Garanterad ljudeffektivitet	Uppmätt ljudeffektivitet	Ljudtrycksnivå vid operatörens öra (1)	Motoreffekt netto	Hand-/ armvibrationer (2)	Massa
tr Model	Garantili Ses Gücü Seviyesi	Ölçülen Ses Gücü Seviyesi	Operatörün Kulaklığındaki Ses Basıncı Seviyesi (1)	Makine Net Gücü	El/Kol Titreşimi (2)	Ağırlık
MV650	104 dB(A)	103 dB(A)	83 dB(A)	4.85 kW	14 m/s <sup>2</sup>	712 kg
MV650SPH	104 dB(A)	103 dB(A)	83 dB(A)	4.85 kW	14 m/s <sup>2</sup>	812 kg
MV600SPE	104 dB(A)	103 dB(A)	83 dB(A)	4.66 kW	14 m/s <sup>2</sup>	812 kg
MV650SPHDS	104 dB(A)	103 dB(A)	83 dB(A)	4.85 kW	14 m/s <sup>2</sup>	812 kg



# MV PUSH Brugervejledning



(1) ISO 5395-1:2013 F.7 (EN 4871:1996)  
(2) ISO 5395-1:2013 G.8 (EN 12096:1997. D.1)

en Manufacturing Place / Keeper of Documentation bg Място на производство / Архивар cs Místo výroby / Držitel dokumentace da Fremstillingssted / Indehaver af dokumentationen de Herstellungsort / Verantwortlicher für die Dokumentation es Lugar de manufactura / Guardián de documentación et Valmistamispaik / Asiakirjojen haltija fi Valmistuspaikka / Asiakirjojen haltija fr Lieu de fabrication / Personne chargée de conserver la documentation	el Τόπος κατασκευής / Υπεύθυνος πύρησης αρχείων τεκμηρίωσης hu Gyártás helye / A dokumentáció őrzője hr Mjesto proizvodnje / Čuvar dokumentacije it Sede di produzione / Archiviare di documentazione lt Pagaminimo vieta / Dokumentacijos turėtojas lv Ražošanas vieta / Dokumentācijas glabātājs nl Productieplaats / Documentatiebeheerder no Produksjonssted / Dokumentasjonsholder	pl Miejsce produkcji / Osoba odpowiedzialna za przechowywanie dokumentów pt Local de Fabrico / Responsável pela Documentação ro Loc de fabricație / Păstrător documentație ru Место производства / Владелец документации sl Kraj izdelave / Hranitelj dokumentacije sk Miesto výroby / Dokumentácia majiteľa sv Tillverkningsplats / Dokumentförvaring tr Üretim Yeri / Doküman Sorumlusu
---	--	--

1803 S.W. Jefferson  
Lees Summit, MO 64063-  
0308 USA

Jeroen Engelen  
Scheppersweg 4a 6049CV  
Herten, NL

Ted Melin  
Engineering Manager

Part No. 840204  
Revision: F102615A

10/05/2015